



BENZINE GRASMAAIER
RAC5174F
GEBRUIKERSGIDS

LET OP: Lees de instructies voordat u de machine gebruikt!

INHOUD

1. VEILIGHEIDSINSTRUCTIES	3
2. UW PRODUCT	7
3. ASSEMBLAGE	11
4. BRANDSTOFTANK VULLEN	13
5. OPERATIE	14
6. ONDERHOUD EN OPSLAG	15
7. VERKLARING VAN OVEREENSTEMMING	18
8. GARANTIE	19
9. PRODUCTSTORING	20
10. GARANTIE-UITSLUITINGEN	21

1. VEILIGHEIDSINSTRUCTIES

Instructies

- Lees de instructies zorgvuldig. Wees vertrouwd met de bediening en het juiste gebruik van de apparatuur.
- Laat deze maaier nooit door kinderen gebruiken. Als de maaier aan een andere persoon wordt gegeven, geef dan ook deze handleiding. Zorg er ook voor dat deze persoon dit apparaat alleen gebruikt na het ontvangen van de nodige instructies. De plaatselijke wetgeving kan de leeftijd van de gebruiker beperken.
- Maai nooit als er mensen, vooral kinderen, of dieren in de buurt zijn.
- Vergeet niet dat de exploitant of gebruiker verantwoordelijk is voor ongevallen of risico's die zich kunnen voordoen voor andere personen of hun eigendommen.
- Volg zo nodig een opleiding bij een ervaren persoon om dit gereedschap veilig te kunnen gebruiken.

Voorbereiding

- Draag tijdens het maaien altijd veiligheidsschoenen en een lange broek. Gebruik de apparatuur niet op blote voeten of met open sandalen.
- Persoonlijke beschermingsmiddelen dragen, waaronder ten minste: beschermende kleding, handschoenen, slipvaste voetbescherming, masker, oog- en gehoorbescherming.
- Inspecteer het gebied waar de apparatuur wordt gebruikt zorgvuldig door alle voorwerpen te verwijderen die door de machine kunnen worden beïnvloed.
- WAARSCHUWING - Benzine is uiterst brandbaar.
 - Voeg brandstof toe voordat u begint. Verwijder de tankdop niet terwijl de machine loopt of warm is.
 - Als er brandstof is gemorst of gelekt, probeer dan niet de machine te starten, maar verplaats de machine uit de buurt van het lekgebied en vermijd het creëren van een ontstekingsbron totdat de benzinedampen zijn verdwenen.
 - Tank alleen buiten en rook niet tijdens het tanken.
 - Sla brandstof op in speciaal daarvoor bestemde tanks.
 - Vervang de benzinetank of de defecte benzineplug goed.
- Vervang defecte dempers.
- Controleer voor gebruik altijd visueel of de messen, de messenset en de messensluiting niet versleten of beschadigd zijn. Vervang messen en messensets die niet in goede staat verkeren om het evenwicht te bewaren. Neem contact op met de fabrikant of uw dealer voor een lijst met aanbevolen bladen. Niet aanbevolen messen kunnen leiden tot storingen, verwondingen en ongevallen.
- Voor een goede werking en om veilig te kunnen werken moeten de messen uitgebalanceerd zijn.

Operatie

- Gebruik de machine niet in een afgesloten ruimte, anders kan er gevaarlijke koolmonoxide vrijkomen.
- Maai alleen bij daglicht of bij goed kunstlicht. Er moet altijd voor goed zicht worden gezorgd.
- Vermijd waar mogelijk het gebruik van de apparatuur op vettig gras.
- Wees altijd zeker van je stappen op de piste.
- Lopen, nooit rennen.
- Voor grasmaaiers geldt: maai over hellingen heen, nooit van boven naar beneden.
- Wees uiterst voorzichtig bij het veranderen van richting op hellingen.
- Stop de messen als de maaier tijdens het transport moet worden gekanteld bij het oversteken van andere oppervlakken dan gras, en bij het transport van de maaier vanwege het te maaien gebied.
- Niet maaien op steile hellingen.
- Wees uiterst voorzichtig wanneer u de maaier kantelt of naar u toe trekt.
- Gebruik de maaier nooit met defecte afschermingen, of zonder veiligheidsvoorzieningen zoals schotten en of opvangbakken, die niet op hun plaats zitten.
- Verander de configuratie van de motor niet en verhoog de snelheid niet.
- Voor het starten moeten alle messen worden uitgeschakeld, de versnellingen moeten in neutraal staan, de tractiecontrolehendel moet worden losgelaten. Zet de voet goed weg van de messen.
- Lees en begrijp alle instructies voordat u de motor start.
- Kantel de maaier niet wanneer u de machine start of de motor aanzet, tenzij de maaier gekanteld moet worden om te starten. Kantel hem in dat geval niet meer dan nodig en til alleen het deel op dat het verst van de gebruiker verwijderd is.
- Start de machine niet door voor de uitwerper te gaan staan.

- Plaats geen handen of voeten in de buurt van of onder draaiende delen. Houd de mond van de grasafzuiger schoon.
- Neem of draag de maaier nooit terwijl de machine loopt.
- Stop de machine en verwijder de contactsleutel, maak de bougie los van de bougie:
 - Voordat u de grasafzuiger reinigt of ontstopt.
 - Voordat u de maaier controleert, schoonmaakt en eraan werkt.
 - Na het raken van een voorwerp. Controleer de maaier op schade en repareer deze voordat u de maaier opnieuw gebruikt.
 - Als de maaier abnormaal begint te trillen, stop dan onmiddellijk de motor en controleer volgens de voorgaande aanbevelingen.
- De bedieningselementen moeten altijd worden gecontroleerd op hun goede werking. In geval van storing, het gereedschap niet gebruiken en ter controle naar een serviceagent brengen.
- Stop de motor onmiddellijk:
 - Elke keer dat je het voertuig verlaat.
 - Voor het tanken.
- Parkeer het gereedschap op een veilige plaats als het gestopt is.
- Beweeg langzaam als je beweegt.
- De grasmaaier mag niet worden gebruikt op hellingen en in de buurt van afgronden, sloten of taluds; als het apparaat op dit soort plaatsen moet worden gebruikt, moet u uiterst voorzichtig te werk gaan en het apparaat voorzichtig bedienen.
- De veiligheidssystemen of -voorzieningen van de grasmaaier mogen niet worden gemanipuleerd of buiten werking worden gesteld;
- De gebruiker mag de verzegelde afstelling van de toerentalregeling niet wijzigen of manipuleren.

Onderhoud en opslag

- Controleer, controleer en draai alle bouten, moeren en schroeven aan om ervoor te zorgen dat de apparatuur in veilige bedrijfstoestand is.
- Bewaar de maaier nooit met benzine in de tank in een gebouw of de dampen kunnen een felle vlam of vonk veroorzaken.
- Laat het apparaat afkoelen voordat u het in een afgesloten ruimte opbergt.
- Om het risico van brand te verminderen, moet u de machine schoonhouden zonder gras, zonder vet, de uitlaatdemper en de motor afkoelen, de accu zo nodig loskoppelen en de brandstoftank legen.
- Controleer regelmatig de toestand van de grasvanger en de verslechtering ervan.
- Vervang versleten en beschadigde onderdelen voor de veiligheid.
- Het aftappen van de brandstoftank moet buiten gebeuren.

Speciale veiligheidsinstructies

- In geval van gebrek aan kennis of eerste gebruik van dit product, raden wij u aan een opleiding/training te volgen bij een vakman of een ervaren persoon.
- Gebruik de maaier altijd met de opvangzak en/of deflector in de daarvoor bestemde positie.
- Schakel de motor uit voordat u de opvangzak leegt of de maaihoogte verandert.
- Terwijl de motor draait, mag u nooit uw handen of voeten onder de maaier of onder het grasuitwerpgebied steken.
- Verwijder vóór het maaien alle vreemde voorwerpen (zoals stenen, speelgoed, stokken en draden) uit het gras dat door de machine kan worden voortbewogen.
- Houd kinderen en huisdieren op veilige afstand tijdens het gebruik van de maaier.
- Til de maaier nooit op als de motor start.
- Alcohol, drugs, maar ook ziekte, koorts en vermoeidheid beïnvloeden uw reactievermogen. Gebruik dit hulpmiddel niet in dergelijke omstandigheden.
- Verander nooit de nominale snelheid van de motor.
- Til of draag het apparaat nooit terwijl de motor draait.
- Plaats de opvangzak vóór het maaien op de daarvoor bestemde plaats.
- Gebruik de maaier niet bij regen of wanneer het gras nat is.
- Til nooit de achterkant van de maaier op wanneer u de motor start en plaats nooit uw handen of voeten onder het maaidek of in de achterste uitwerpopening terwijl de motor draait.
- Zet de motor af en verwijder de bougiedop in de volgende gevallen:
 - Voordat u onder het maaidek of bij de uitwerpopening werkt.
 - Voor elk onderhoud, reparatie of controle.
 - Voordat u de maaier vervoert, optilt of opbergt.
 - Als u de maaier onbeheerd achterlaat of de maaihoogte verandert.

- Om de opvangzak te verwijderen en te legen.

- Schakel de motor uit nadat u een vreemd voorwerp hebt geraakt en inspecteer de maaier zorgvuldig op schade. Breng de grasmaaier zo nodig naar een erkend servicecentrum voor reparatie.
- Als de maaier abnormaal trilt, probeer dan de reden te begrijpen en breng uw grasmaaier naar een erkend reparatiecentrum.
- Controleer regelmatig of de bouten, moeren en schroeven goed vastzitten voor een veilig gebruik van de maaier.
- Gebruik het apparaat niet op plaatsen waar gevaar voor blikseminslag bestaat.
- Gebruik het gereedschap bij daglicht of bij goede verlichting. Houd omstanders altijd uit de buurt.
- Waarschuwing: Wees uiterst voorzichtig wanneer u de grasmaaier gebruikt op hellingen en in de buurt van afgronden, greppels of taluds; wees altijd zeker van uw voeten en blijf alert.
- Waarschuwing: gebruik het apparaat niet als u moe, ziek of onder invloed van alcohol of andere drugs bent;
- Parkeer het gereedschap veilig voordat u het verlaat. Het apparaat moet worden uitgeschakeld.
- Waarschuwing: wees voorzichtig met uitlaatgassen. Adem deze niet in en stel mensen niet bloot aan deze gassen.
- Om gezondheidsproblemen te voorkomen, beperk de tijd van de operatie. Neem voldoende rust. Blootstelling aan lawaai en trillingen kan basale gevolgen hebben voor de gezondheid.
- **WAARSCHUWING:** Er bestaat gevaar voor bewegende messen. Hanteer de messen altijd wanneer ze volledig stilstaan en draag beschermende handschoenen.
- De bladstopinrichting moet altijd werken. Als het blad niet stopt na het stoppen van de machine en de voorzieningen beschadigd zijn, moet de machine voor inspectie naar een gekwalificeerde dienst worden gebracht.

Brandstofbehandeling

Wees voorzichtig met brandstoffen. Ze zijn brandbaar en de dampen zijn explosief.

Gebruik alleen een goedgekeurde container.

Verwijder nooit de brandstofdop en voeg nooit brandstof toe terwijl de machine is ingeschakeld. Schakel het apparaat uit en laat de motor en de uitlaatonderdelen afkoelen alvorens te tanken.

Niet roken.

Tank nooit in een kamer.

Bewaar het apparaat en de brandstoftank nooit binnenshuis op een plaats waar open vuur is, zoals bij een waterverwarmer.

Als er brandstof is gemorst, probeer dan niet de machine te starten, maar verwijder de machine van de gemorste brandstof voordat u deze gaat gebruiken. Ruim gemorste brandstof op.

Plaats de tankdop terug en draai deze vast na het tanken.

Volg strikt de instructies in deze handleiding voor het vullen van het gereedschap met brandstof.

Tijdens onderhoud en opslag

Schakel het gereedschap uit en wacht tot het volledig stilstaat. Zorg ervoor dat alle bewegende delen stilstaan.

Laat de machine afkoelen alvorens inspectie, afstelling, onderhoud, service en opslag uit te voeren. Bewaar het apparaat op een plaats waar brandstofdamp geen vlam of vonk kan bereiken.

Gebruik bij transport en opslag van het gereedschap altijd een beschermingsinrichting om het morsen van brandstof, ongelukken en verwondingen te voorkomen.

Resterende risico's

Zelfs als u dit product gebruikt in overeenstemming met alle veiligheidsvoorschriften, blijven de potentiële risico's van letsel en schade bestaan. De volgende gevaren kunnen ontstaan door de structuur en het ontwerp van dit product:

Er bestaat gevaar voor letsel en materiële schade door aanhechtingen of gebroken voorwerpen bij het snijden.

Er bestaat gevaar voor verwondingen en ongevallen door rondvliegende voorwerpen.

Langdurig gebruik van dit product stelt de gebruiker bloot aan trillingen en kan de zogenaamde "witte vinger" ziekte veroorzaken. Draag handschoenen en houd uw handen warm om dit risico te beperken.

Als een van de symptomen van het "witte vingersyndroom" optreedt, moet u onmiddellijk medische hulp inroepen.

Symptomen van "witte vinger" zijn gevoelloosheid, verlies van gevoeligheid, tintelingen, pijn, verlies van kracht, kleurveranderingen of huidaandoening. Deze symptomen treden meestal op aan de vingers, handen of polsen. Het risico neemt toe bij lage temperaturen.

Een lange blootstelling aan lawaai kan de gezondheid van de bediener aantasten. Tijdens het gebruik van

het gereedschap moet altijd gehoorbescherming worden gebruikt. De bediening van het gereedschap moet worden beperkt, en tussen twee sessies moet enige rust worden genomen (bv. 10min bediening en 20min rust).

Symbolen

	Lees de instructies
	Kijk uit voor projecties! Houd kijkers uit de buurt van het werkgebied
	Gevaar! Houd uw handen en voeten uit de buurt van het snijelement.
	Giftige dampen; niet in huis gebruiken.
	Brandstof is brandbaar, houd vuur uit de buurt. Voeg geen brandstof toe terwijl de machine draait.
	Voorzichtig - heet oppervlak
	Ontkoppel de bougie voor onderhoud en reparatie. Lees de gebruiksaanwijzing.
	Laat de hendel van de schakelaar los om de motor te stoppen.
	Handen uit de buurt van het lopende mes houden
	Geluidsvermogensniveau garanderen

2. UW PRODUCT

2.1 PRODUCTOMSCHRIJVING

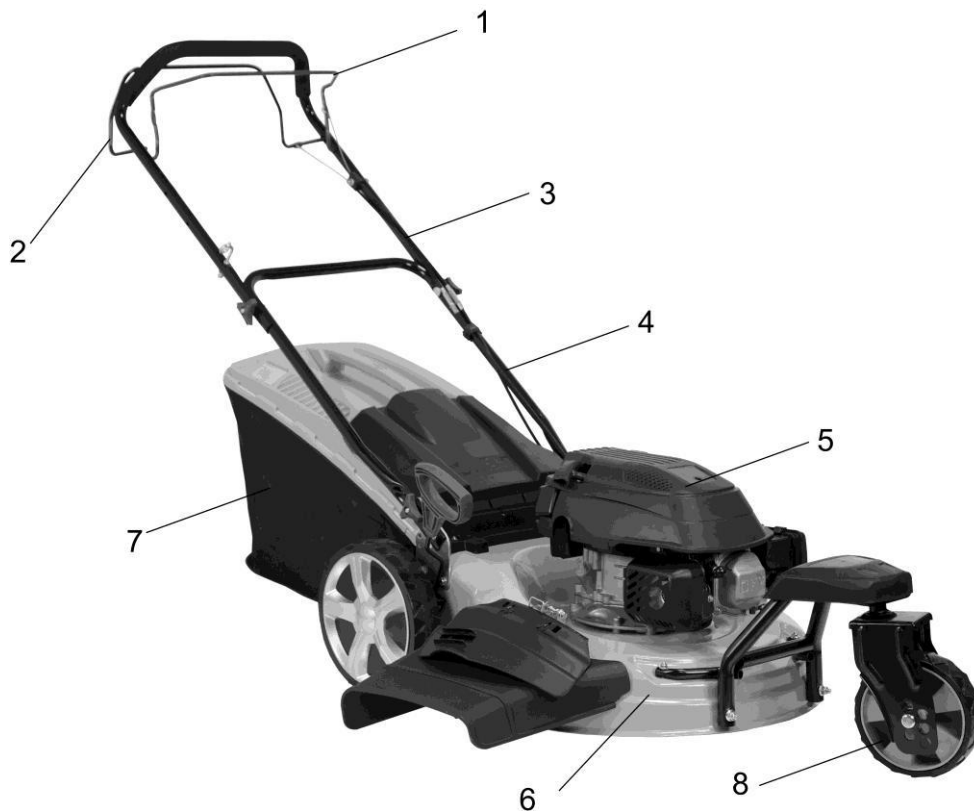

- 1) Motorbedieningshendel
- 2) Zelfrijdende hefboom
- 3) Superieur handvat
- 4) Inferieur handvat
- 5) Motor
- 6) Stalen dek
- 7) Grasvanger
- 8) Enkel voorwiel

2.2 FUNCTIE (4 IN 1) BESCHRIJVING

Fig.



A Fig. B



1) Achteruitgang met grasopvang:

Verwijder de mulchkit en plaats de grasvanger op zijn plaats.



2) Zij-uitstroom

Installeer de mulch kit. Installeer de zijafvoer zoals hieronder uitgelegd.

OPMERKING: Installeer de grasvanger niet.

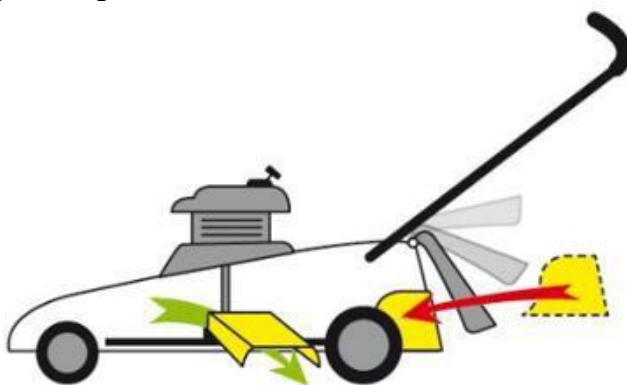

Installatie van de zijafvoer:.

a) Trek aan de ontgrendeling



Trek aan de ontgrendeling

b) Open het zij-uitlaatdeksel, steek de zij-uitlaatplug erin



open het afvoerdeksel aan de zijkant



3) Mulchen:

Verwijder de grasvanger en installeer de mulchkit. Sluit de klep.

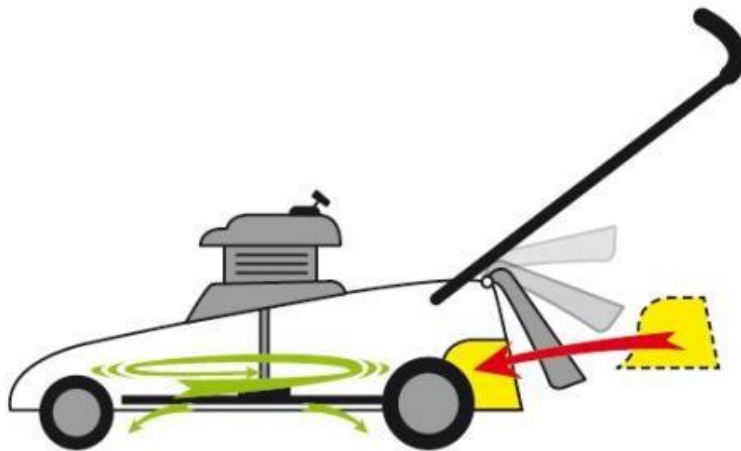

4) Achteruitworp zonder grasopvang

Verwijder de mulchkit en sluit de klep.



2.3 TECHNISCHE GEGEVENS

Model	RAC5174F
Nominaal vermogen	3,2 kW
Verplaatsing	173m ³
Maximaal motortoerental	2800/min
Type aandrijving	Zelfrijdende
Snijbreedte	51m
Volume van de opvangzak	62L
Gewicht	31.4
Capaciteit brandstoftank	1000 ml
Inhoud olietank	500 ml
Snijhoogte:	30-80mm 6 posities voor hoogteverstelling
Wielmaat	Voor/achter : 7"/10" (178mm/254mm)
Geluidsdrukniveau	LPA: 84,3 dB(A) K=3,0dB(A)
Gegarandeerd geluidsvermogensniveau	98 dB(A)
Geluidsvermogen	LwA: 95,65dB(A) K= 1,11dB(A)
Trillingswaarde	$a_{hw} . 2,511m/s^2, K=1,5m/s^2$

De trillingswaarden zijn bepaald volgens de testcode in EN ISO 5395-1 & EN ISO 5395-2. De geluidswaarden zijn bepaald volgens de geluidstestcodes van EN ISO 5395-1 & EN ISO 5395-2, met gebruikmaking van de basisnormen EN ISO 11094 en EN ISO 3744.

3. ASSEMBLAGE

3.1 MONTAGE VAN ENKEL VOORWIEL

Draai de 4 schroeven en bouten op het frame van de maaier los. Plaats het wiel op het frame en zet het vast met de 4 schroeven en bouten.

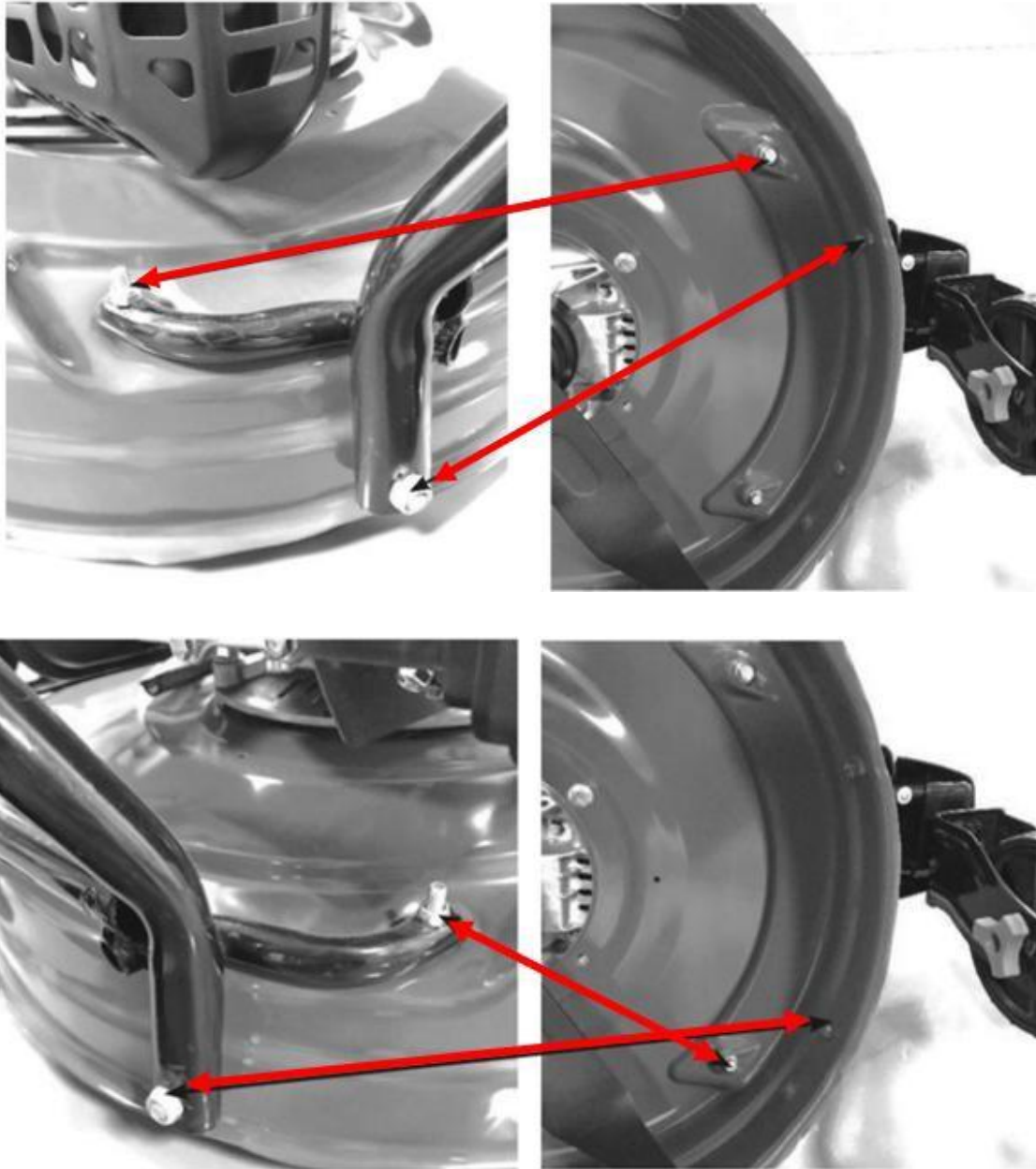

3.2 MONTAGE VAN DE GRASZAK

- 1) Neem de grasvanger als Fig C
- 2) Trek de deflector omhoog en plaats de grasvanger op zijn plaats. Fig. D



Fig.

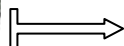

CFig D

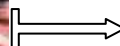

3.3 MONTAGE VAN DE HANDGREEP

Open de onderste handgreep. Schroef de handgreep met de twee meegeleverde schroeven en plastic moeren vast aan de maaier.

Installeer de bovenste handgreep op de onderste handgreep. Zet hem vast met de twee meegeleverde schroeven en moeren.

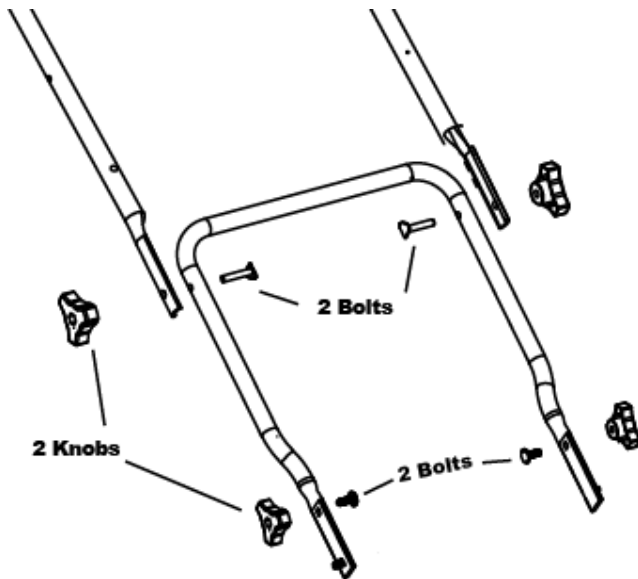

U kunt de kabels aan het handvat bevestigen met de bijgeleverde lipjes.

3.4 MAAIHOOGTE-INSTELLINGEN

Twee stappen voor het instellen van de maaihogte:

1) Achterwiel verstelling: 6 posities. Beweeg de hendel om de hoogte-instelling te veranderen.



2) Afstelling voorwiel: 6 posities

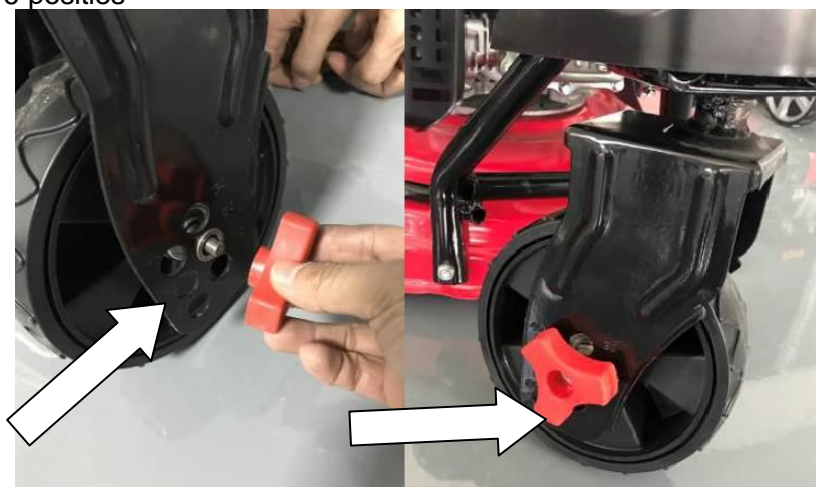

4. BRANDSTOFTANK VULLEN

WAARSCHUWING! Benzine is uiterst brandbaar.

Bewaar de brandstof in speciaal daarvoor bestemde blikken.

4.1 VUL TANK Vul de brandstoftank alleen buitenshuis en voordat u de motor start. Niet roken wanneer u de brandstoftank vult of brandstof hanteert.

De brandstof moet aan de volgende criteria voldoen:

Open nooit de tankdop en voeg nooit brandstof toe terwijl de motor draait of warm is.

Schone, nieuwe en loodvrije benzine.
Een minimum octaan gehalte van 87/87 AKI (91 RON). Voor gebruik op grote hoogte, zie hieronder.
Benzine met maximaal 10% ethanol is aanvaardbaar.

Verwijder de tankdop. Voeg brandstof toe.

Sluit de brandstoftank af met de dop.

Voordat u de maaier kamelt om het mes te onderhouden of de olie af te tappen, moet u de brandstoftank leeg.

Niet overvullen. Vee overgelopen brandstof weg voordat u de motor start.

4.2 MOTOROLIE

WAARSCHUWING: Gebruik geen niet-goedgekeurde benzine, zoals E15 en E85. Meng de olie niet met benzine en pas de motor niet aan voor gebruik op alternatieve brandstoffen. Het gebruik van niet-goedgekeurde brandstoffen beschadigt de motoronderdelen en maakt de garantie op de motor ongeldig. Voeg aan de brandstof een brandstofstabilisator toe om het brandstofsysteem te beschermen tegen kalkaanslag. Alle brandstoffen zijn niet identiek. Als er opstart- of prestatieproblemen optreden, verander dan van leverancier of brandstofmerk.

Aanbevolen olie. Wij bevelen het gebruik aan van hoogwaardige detergent olie geclassificeerd voor SF, SG, SH, SJ of hoger. Gebruik geen speciale additieven.

Olietank vullen

- Open de olietank.
- Vul direct de olie in de tank. Niet overvullen.
- Sluit de olietank. Veeg eventueel gemorste olie op.

Oliepeil controleren

- Controleer het oliepeil bij een uitgeschakelde en horizontale motor.
- Verwijder de plug / peilstok uit de olietank en veeg deze af.
- Steek de plug / peilstok van het oliereservoir in de hals van het reservoir zoals afgebeeld, zonder hem vast te schroeven, en verwijder hem vervolgens om het oliepeil te controleren.
- Als het oliepeil dichtbij of onder de ondergrens van de peilstok staat, verwijdert u de peilstok en vult u het aanbevolen oliereservoir tot aan de bovengrens van de peilstok (onderkant van de peilstok). Niet overvullen.
- Vervang de plug / peilstok van het oliereservoir.

Max: Upper limit

Min: Lower limit

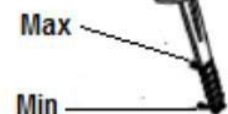

5. OPERATIE

5.1 VEILIGHEIDSMATREGELEN

- Gebruik de grasmaaier altijd met de grasvanger of/ en de deflector in positie.
- Stop de motor voordat u de grasvanger leegt of voordat u de maaihoogte verandert.
- Terwijl de motor draait, mag u nooit uw handen of voeten onder de grasmaaier of onder het grasuitwerpgebied steken.
- Verwijder vóór het maaien alle vreemde voorwerpen uit het gazon die door de machine kunnen worden geworpen.
- Houd kinderen en andere mensen en huisdieren op een veilige afstand wanneer de grasmaaier in gebruik is.
- Til de maaier nooit op terwijl u de motor start.

WAARSCHUWING!

Motor geleverd zonder olie: 0,5liter olie toevoegen voor gebruik. Let op: Om de 20 uur de motorolie vervangen.

Volume olie: 0.5
L



Capaciteit benzinetank:
1000ml



5.2 MOTOR STARTEN

A. WARME START

- Druk 3 - 5 keer op de primerknop



- Trek aan de remhendel totdat deze de bovenste hendel raakt.



- Trek aan het starterkoord totdat de motor start.



B. KOUD STARTEN VAN DE MOTOR

- Trek aan de remhendel totdat deze de bovenste hendel raakt.
- Trek aan het starterkoord totdat de motor start.

C. STOP DE MOTOR

Laat de remhendel los.



5.3 VOOR DE ZELFRIJDENDE MAAIER

Om het zelfaandrijfsysteem in te schakelen, duwt u de zelfaandrijfshendel op de handgreep (2) in terwijl u de motorbedieningshendel ingeschakeld houdt.

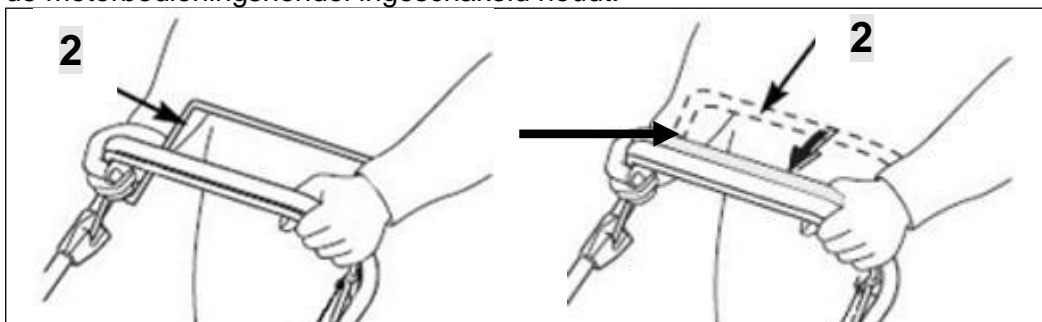

Om de maaier te stoppen, laat u de zelfrijderhendel los en vervolgens de bedieningshendel.

6. ONDERHOUD EN OPSLAG

Voordat u aan het snijsysteem van de machine werkt, moet u de motor uitschakelen en de dop van de bougie verwijderen.

WAARSCHUWING - Onjuist onderhoud, het gebruik van niet-conforme vervangingsonderdelen of het verwijderen of wijzigen van veiligheidscomponenten kan ongevallen en de verslechtering van het gereedschap veroorzaken.

a. De maaier schoonmaken

- Gemaaid gras is vochtig. Regelmatig reinigen na elk gebruik zorgt voor een betere werking van de maaier en vermindert het risico van corrosie of vastlopen.
- Laat de motor na het maaien afkoelen en verwijder met een borstel het gemaaid gras van en rond de motor.
- Reinig de grasopvangzak jaarlijks met een borstel of een zachte waterstraal.
- Maak de bougiedop los en kantel de maaier op zijn kant met het luchtfilter en de carburateur naar boven.
- Verwijder met een schraper en een borstel het overgebleven gemaaid gras van het maaisysteem.
- Zet de maaier weer op zijn vier wielen.
- Gebruik geen hogedrukreiniger of heet water om de maaier te reinigen. Voorkom dat onderdelen zoals de motor, het luchtfilter, wiellagers en metalen bevestigingen doorweekt raken. Droog de machine af voordat u

opslaan door hem enkele minuten te laten draaien op een vlakke, heldere ondergrond om corrosie of vastlopen te voorkomen.

b. Onderhoud van het blad

WAARSCHUWING: Draag handschoenen, zet de motor af en verwijder de bougie voordat u verder gaat.

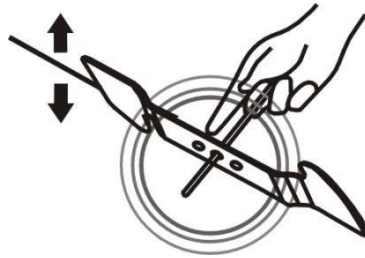

Het blad is gemaakt van gehard staal. Slijp het blad regelmatig, ongeveer elke 25 uur gebruik, om schoon werk te krijgen. Zorg ervoor dat het blad altijd goed in balans is.

Steek een kleine ijzeren pin (diameter 2 of 3 mm) in het gat in het midden van het blad: het moet horizontaal blijven. Als het blad niet horizontaal blijft, balanceer het dan door het verder te slijpen aan de kant waar het overhelt.

WAARSCHUWING: Gebruik alleen originele reserveonderdelen. Vervangende onderdelen van slechte kwaliteit kunnen uw maaier ernstig beschadigen en uw veiligheid in gevaar brengen.

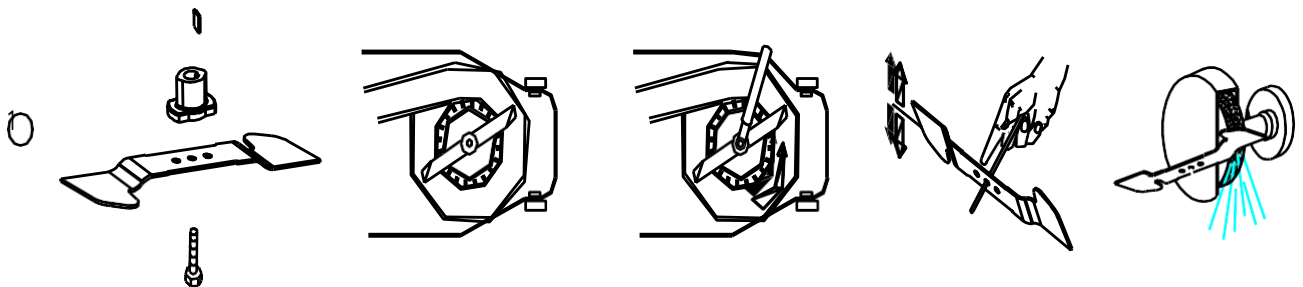

Om het blad te verwijderen, draait u de schroef los, controleert u de bladhouder en vervangt u alle onderdelen als ze versleten of beschadigd zijn.

Let er bij het opnieuw monteren van het blad op dat de snijkanten in dezelfde richting staan als de draairichting van de motor. Het aanhaalmoment van de bladschroef moet $3,7 \text{ kg} \cdot \text{m} / \text{s}^2$ (37 Nm) bedragen en kan worden gecontroleerd met een momentsleutel.

c. Opbergen van de maaier

Berg uw maaier op in een droge, goed geventileerde ruimte, uit de buurt van vlammen, vonken of warmtebronnen. Als de opslagruimte toegankelijk is voor kinderen, immobiliseer de machine dan door de dop van de bougie los te maken. Het opbergen van de maaier onder een dekzeil of een soortgelijke afdekking wordt afgeraden, omdat dit kan leiden tot condensvorming en daardoor tot corrosie van de maaier.

Verlengde stillegging en winteropslag

Maak de maaier grondig schoon. Laat de motor bij voorkeur buiten draaien totdat de brandstoftank leeg is. U kunt ook de resterende brandstof legen met behulp van een brandstofzuigpomp.

Gooi de weggegooid brandstof veilig en verantwoord weg en denk eraan dat benzinedampen explosies of brand kunnen veroorzaken. Laat de motor draaien totdat de resterende brandstof is verbruikt. Laat de motor afkoelen. Controleer de staat en de reinheid van het luchtfilter. Verwijder de bougie uit de motor en giet een eetlepel motorolie in de cilinder. Trek enkele malen voorzichtig aan het starterkoord om de motor te laten draaien, waarbij de olie wordt verdeeld om de cilinder tijdens de winter te beschermen. Plaats de bougie terug en draai deze vast.

Aan het begin van het nieuwe seizoen

Verwijder de bougie en verwijder voorzichtig eventuele koolaanslag van de punt met een kleine koperdraadborstel en werk af met wasbenzine. Laat de bougie drogen. Trek enkele malen aan het starterkoord om overtollige olie uit de cilinder te verdrijven. Vervang de bougie en draai deze vast. Vul de brandstoftank met loodvrije benzine. Laat de motor draaien tot hij start.

Voordat u de maaier vervoert

Maak de maaier grondig schoon. Leeg de brandstoftank met behulp van een zuigpomp. Denk eraan dat benzinedampen explosie of brand kunnen veroorzaken. Laat de motor draaien totdat de resterende brandstof is verbruikt.

Laat de motor afkoelen. Verwijder de grasopvangzak. Maak de snelsluiting los en klap het bovenste deel van de handgrepen omlaag, waarbij u erop moet letten dat u de kabels niet verbuigt.

Om krassen op de maaier te voorkomen, plaatst u golfkarton of een soortgelijke bekleding tussen het bovenste en onderste stuur en de motor.

Gebruik vanwege het gewicht van de maaier oprijplaten of zoek hulp bij het optillen of laden van de maaier.

d. Onderhoud van de maaier

Maaisysteem

Controleer voor en na elke maaibeurt of het mes, de bevestigingsbouten en de aandrijfas niet beschadigd of overmatig versleten zijn. Probeer nooit een verbogen mes recht te zetten. Vervang een beschadigd, versleten of verbogen mes zo snel mogelijk. Gebruik alleen originele onderdelen. Overmatige trillingen tijdens het maaien zijn een goede indicatie van een probleem met het maaisysteem.

WAARSCHUWING: Trillingen van een verbogen of beschadigd mes kunnen kostbare schade aan de maaier veroorzaken. Werken met een overmatig versleten mes verspilt brandstof en kan leiden tot letsel als het mes losraakt van de machine.

Het mes slijpen

Laat voor de beste maaieresultaten de randen minstens eenmaal per jaar slijpen en het mes balanceren door een gespecialiseerde dealer of agent.

Bougie

Controleer de bougie eerst na de eerste vijf gebruiksuren van de maaier. Daarna moet de bougie om de 25 uur worden onderhouden.

Verwijder de bougiedop met een draaiende beweging en verwijder vervolgens de bougie met de bijgeleverde sleutel.

Verwijder eventuele koolaanslag met een koperborstel en controleer de elektrodenafstand met een voelermaat. Plaats en draai de onderhouden bougie terug en plaats de dop terug.

Als de bougie versleten of beschadigd is, vervang deze dan door een nieuwe bougie van hetzelfde of een voor de motor geschikt type.

Luchtfilter

Een luchtfilter in slechte staat vermindert de prestaties en de levensduur van de motor en maakt hem moeilijker te starten. Een regelmatige controle is dus essentieel, vooral wanneer u de maaier in stoffige omstandigheden gebruikt.

Controleer en reinig het luchtfilter om de 25 uur of vaker als de motor in een stoffige omgeving wordt gebruikt.

Verwijder het deksel van de luchtkast en verwijder voorzichtig het schuimfilterelement. Reinig het patroon in een bakje warm water met enkele druppels afwasmiddel tot het perfect schoon is en vrij van alle sporen van vet en stof. Spoel het filterpatroon in schoon water en knijp het voorzichtig uit om het meeste water te verwijderen. Laat het aan de lucht drogen tot het volledig droog is.

WAARSCHUWING: Reinig het schuimpatroon nooit in benzine, terpentijn of andere oplosmiddelen. Deze producten zullen het filterpatroon aantasten.

Maak het deksel en de binnenkant van de luchtkast schoon met een schone pluisvrije doek. Breng met een kwast een gelijkmatige laag olie aan op de buitenkant van het patroonfilter (u kunt hiervoor schone motorolie gebruiken). Plaats het filterpatroon in zijn behuizing en plaats het deksel van de luchtkast terug. Als het filterpatroon beschadigd of erg vuil is, vervang het dan door een origineel onderdeel.

WAARSCHUWING: Verdraai het patroon niet om schuim te reinigen, want dan kunt u het beschadigen. Deze maaier is uitgerust met een dubbel filtratiesysteem bestaande uit een schuimvoorfilter en een patroonfilterpapier.

Het onderhoud van een schuimvoorfilter is identiek aan dat van een schuimpatroonfilter, zoals hierboven beschreven. Het patroonfilterpapier moet met een stofzuiger worden gereinigd. Als het vuil is of verontreinigd met olie of benzine, moet het worden vervangen.

Maak het deksel en de binnenkant van de luchtkast schoon met een schone doek. Breng een dunne laag olie gelijkmatig aan op de buitenkant van het patroonfilter met een borstel (u kunt hiervoor schone motorolie gebruiken). Plaats het filterpatroon terug in zijn behuizing en plaats vervolgens het deksel van de luchtkast terug, waarbij u erop let dat elk onderdeel op zijn plaats zit en goed geïnstalleerd is.

Afstellen van de transmissiekabel

In de stand waarin de transmissie is ingeschakeld, is de hendel van de maaier volledig naar de handgreep gedrukt. Een onjuist afgestelde transmissiekabel kan voortijdige slijtage van het aandrijfsysteem van de maaier veroorzaken.

Als de versnellingskabel te strak gespannen is, zal het moeilijk zijn de versnellingshendel naar het stuur te bewegen. Omgekeerd, als de versnellingskabel niet strak genoeg zit, zal de transmissie slecht functioneren en te weinig vermogen hebben.

Om de spanning van de kabeloverbrenging in te stellen, wordt de lengte van de verstelinrichting met behulp van de sleutel vergroot of verkleind. Controleer de doeltreffendheid van de overbrenging en de weerstand van de hendel.
Zodra de juiste afstelling is bereikt, zet u het verstelsysteem vast door de borgmoeren aan te draaien.

7. VERKLARING VAN OVEREENSTEMMING



BUILDER SAS

32, rue Aristide Bergès -Z1 31270 Cugnaux -
Frankrijk Tel. +33 (0) 5.34.502.502 Fax: +33 (0)
5.34.502.503

Verklaart dat de hieronder genoemde machine

Benzine
grasmaaier

RAC5174F

Serienummer: **20220130339-20220133038**

Voldoet aan de volgende Europese richtlijnen:

Machinerichtlijn 2006/42/EG
EMC-richtlijn 2014/30/EU
Emissieverordening (EU) 2016/1628

Toepasselijke geharmoniseerde normen:

EN ISO 5395-1:2013+A1:2018
EN ISO 5395-2:2013+A1:2016+A2:2017
EN ISO 14982: 2009

Andere toepasselijke richtsnoeren:

Geluidsrichtlijn 2000/14/EG, gewijzigd bij 2005/88/EG, bijlage VI

Gegarandeerd geluidsvermogensniveau	98dB(A)
Geluidsvermogen	LwA: 95,65dB(A) K= 1,11dB(A)

EU-typegoedkeuringsnummer:
e24*2016/1628*2018/989SYA1/P*0193*01

Cugnaux, 17/01/2022

Philippe MARIE / CEO

Verantwoordelijke voor het technisch dossier: M. Olivier Patriarca

8. GARANTIE

De fabrikant garandeert het product tegen materiaal- en fabricagefouten gedurende een periode van 2 jaar vanaf de datum van de oorspronkelijke aankoop. De garantie geldt alleen als het product voor huishoudelijk gebruik is bestemd. De garantie geldt niet voor defecten als gevolg van normale slijtage.

De fabrikant stemt ermee in om onderdelen die door de aangewezen distributeur als defect zijn aangemerkt, te vervangen. De fabrikant is niet verantwoordelijk voor de gehele of gedeeltelijke vervanging van de machine en/of de daaruit voortvloeiende schade.

De garantie dekt geen storingen als gevolg van:

- onvoldoende onderhoud.
- abnormale montage, afstelling of bediening van het product.
- onderdelen die aan normale slijtage onderhevig zijn.

De garantie geldt niet voor:

- verzend- en verpakingskosten.
- het gereedschap gebruiken voor een ander doel dan waarvoor het is ontworpen.
- het gebruik en onderhoud van de machine op een manier die niet in de gebruikershandleiding staat beschreven.

Wegens ons beleid van voortdurende productverbetering behouden wij ons het recht voor specificaties te wijzigen of aan te passen zonder voorafgaande kennisgeving. Bijgevolg kan het product afwijken van de informatie die het bevat, maar een wijziging zal zonder kennisgeving worden doorgevoerd indien deze wordt erkend als een verbetering van de voorgaande eigenschap.

LEES DE HANDLEIDING ZORGVULDIG DOOR VOORDAT U HET APPARAAT GEBRUIKT.

Vermeld bij het bestellen van reserveonderdelen het onderdeelnummer of de code, deze vindt u in de onderdelenlijst in deze handleiding. Bewaar de aankoopbon; zonder deze is de garantie ongeldig. Om u te helpen met uw product, nodigen wij u uit om telefonisch of via onze website contact met ons op te nemen:

+33 (0)9.70.75.30.30

<https://services.swap-europe.com/contact>

U moet een "ticket" aanmaken via het webplatform.

Registreer of maak uw account aan.

Geef de referentie van het hulpmiddel aan. Kies het onderwerp van uw verzoek. Beschrijf uw probleem.

Voeg deze bestanden bij: factuur of kassabon, foto van het identificatieplaatje (serienummer), foto van het onderdeel dat u nodig hebt (bijvoorbeeld: pinnen op de transformatorstekker die gebroken zijn).



9. PRODUCTSTORING

WAT MOET IK DOEN ALS MIJN MACHINE KAPOT GAAT?

Als u uw product in een winkel heeft gekocht:

- Maak de brandstoftank leeg.
- Zorg ervoor dat uw machine compleet is met alle meegeleverde accessoires, en schoon! Als dit niet het geval is, zal de reparateur de machine weigeren.
- Ga naar de winkel met de complete machine en met de kassabon of factuur.

Als je je product op een website hebt gekocht:

- Maak de brandstoftank leeg.
- Zorg ervoor dat uw machine compleet is met alle meegeleverde accessoires, en schoon! Als dit niet het geval is, zal de reparateur de machine weigeren.
- Maak een SWAP-Europe serviceticket aan op de site: <https://services.swap-europe.com> Bij de aanvraag op SWAP-Europe moet u de factuur en de foto van het typeplaatje (serienummer) bijvoegen. Neem contact op met het reparatiestation om er zeker van te zijn dat het beschikbaar is voordat u de machine afgeeft.

Ga naar het reparatiestation met de complete machine verpakt, vergezeld van de aankoopfactuur en het ondersteuningsformulier van het station dat kan worden gedownload nadat de serviceaanvraag is ingevuld op de site van SWAP-Europe.

Voor machines met een defecte motor van de fabrikanten BRIGGS & STRATTON, HONDA en RATO.

Reparaties worden uitgevoerd door erkende motorfabrikanten van deze fabrikanten, zie hun site:

- <http://www.briggsandstratton.com/eu/fr>
- <http://www.honda-engines-eu.com/fr/service-network-pagina;jsessionid=5EE8456CF39CD572AA2AEEDFD290CDA>
- <https://www.rato-europe.com/it/service-network>

Bewaar uw originele verpakking zodat u de machine na verkoop kunt terugsturen of verpak uw machine met een soortgelijke kartonnen doos van dezelfde afmetingen.

Voor elke vraag betreffende onze dienst na verkoop kunt u een aanvraag indienen op onze website <https://services.swap-europe.com>

Onze hotline blijft bereikbaar op +33 (9) 70 75 30 30.



10. GARANTIE-UITSLUITINGEN

DE GARANTIE DEKT NIET:

- Opstarten en instellen van het product.
- Schade als gevolg van normale slijtage van het product.
- Schade als gevolg van onjuist gebruik van het product.
- Schade als gevolg van montage of ingebruikname die niet in overeenstemming is met de gebruikershandleiding.
- Storingen in verband met de carburatie na 90 dagen en vervuiling van carburateurs.
- Periodieke en standaard onderhoudsbeurten.
- Acties van wijziging en demontage die rechtstreeks de garantie doen vervallen.
- Producten waarvan de oorspronkelijke authenticatiemarkering (merk, serienummer) is aangetast, gewijzigd of ingetrokken.
- Vervanging van verbruiksgoederen.
- Het gebruik van niet-originele onderdelen.
- Breuk van onderdelen als gevolg van schokken of projecties.
- Accessoires storingen.
- Defecten en hun gevolgen die verband houden met een externe oorzaak.
- Verlies van onderdelen en verlies door onvoldoende schroeven.
- Snijdende onderdelen en eventuele schade door het loskomen van onderdelen.
- Overbelasting of oververhitting.
- Slechte kwaliteit van de voeding: defecte spanning, spanningsfout, enz.
- Schade als gevolg van het ontnemen van het genot van het product gedurende de tijd die nodig is voor reparatie en meer in het algemeen de kosten in verband met de stillegging van het product.
- De kosten van een second opinion vastgesteld door een derde partij na een schatting door een SWAP-Europe reparatiestation.
- Het gebruik van een product dat een defect of een breuk zou vertonen die niet onmiddellijk werd gemeld en/of hersteld met de diensten van SWAP-Europe.
- Verslechtering door vervoer en opslag*.
- Lanceerders na 90 dagen.
- Olie, benzine, vet.
- Schade als gevolg van het gebruik van niet-conforme brandstoffen of smeermiddelen.

* In overeenstemming met de vervoerswetgeving moet schade in verband met het vervoer binnen maximaal 48 uur na constatering per aangetekende brief met ontvangstbevestiging aan de vervoerders worden gemeld.

Dit document is een aanvulling op uw aankondiging, een niet-limitatieve lijst.

Opgelet: alle bestellingen moeten worden gecontroleerd in aanwezigheid van de bezorger. In geval van weigering door de bezorger moet u de levering gewoon weigeren en uw weigering melden.

Herinnering: de reserves sluiten de kennisgeving per aangetekende brief met ontvangstbevestiging binnen 72 uur niet uit.

Informatie:

Thermische apparaten moeten elk seizoen worden overwinterd (service beschikbaar op de site van SWAP-Europe). De batterijen moeten worden opgeladen voordat ze worden opgeslagen.



BUILDER SAS
32, rue Aristide Bergès - ZI 31270 Cugnaux - Frankrijk
Gemaakt in China